



CRUISER LINE

55 50 45 40 40S 36 32

Designed by Farr Yacht Design



BAVARIA
SAILING





HIGH QUALITY

BAVARIA Yachten erfüllen die höchsten Qualitäts- und Sicherheitsstandards im gesamten Serienyachtbau. Ein Grund dafür ist unsere enge Zusammenarbeit mit weltweit führenden Konstruktionsbüros: Farr Yacht Design ist für die Segelyachten zuständig, INSENAVAL für die Motorboote. Gemeinsam entwickeln wir leistungsstarke Modelle, die sämtliche CE-Anforderungen deutlich übertreffen. Zudem werden sowohl unsere Yachten als auch unsere Produktion regelmäßig durch den Germanischen Lloyd überprüft. Das bedeutet: zertifizierte Qualität, auf die Sie sich verlassen können.



Gefertigt werden unsere Yachten in einer der modernsten Yachtbauanlagen weltweit, der BAVARIA Werft in Giebelstadt. 650 Mitarbeiter und eine hocheffiziente Serienfertigungsanlage sind hier im Einsatz. Vom Laminieren des Rumpfes bis zur Auslieferung legen unsere Yachten über sechs Kilometer auf Beförderungsbahnen zurück. Etwa 1.600 Segel- und Motoryachten verlassen Jahr für Jahr die Werft.

Um die hohe Qualität und die Wertbeständigkeit unserer Yachten zu garantieren, arbeiten wir mit modernster 3D-Designsoftware, hochpräzisen CNC-Maschinen und -Robotern, klimatisierten Laminierräumen, automatischen Lackierstraßen mit UV-Trocknung und Lasertechnologie. In unserem hauseigenen Testzentrum führen wir u. a. Maschinen-, Stabilitäts- und Krängungstests durch, die durch unser internes Qualitätsmanagement überwacht und dokumentiert werden.

STATE OF THE ART

BAVARIA gehört zu den erfolgreichsten Yachtbauunternehmen der Welt. Exakt nach Kundenwunsch entwickeln wir wegweisende Segel- und Motoryachten, die Dynamik, Komfort und hohe Wertbeständigkeit vereinen. Dabei nutzen wir unsere langjährige Erfahrung, die fachliche Kompetenz unserer Mitarbeiter und eine der modernsten Serienfertigungsanlagen weltweit. Die Auslieferung und den Service vor Ort stellen wir mit unserem globalen Vertriebsnetz sicher.

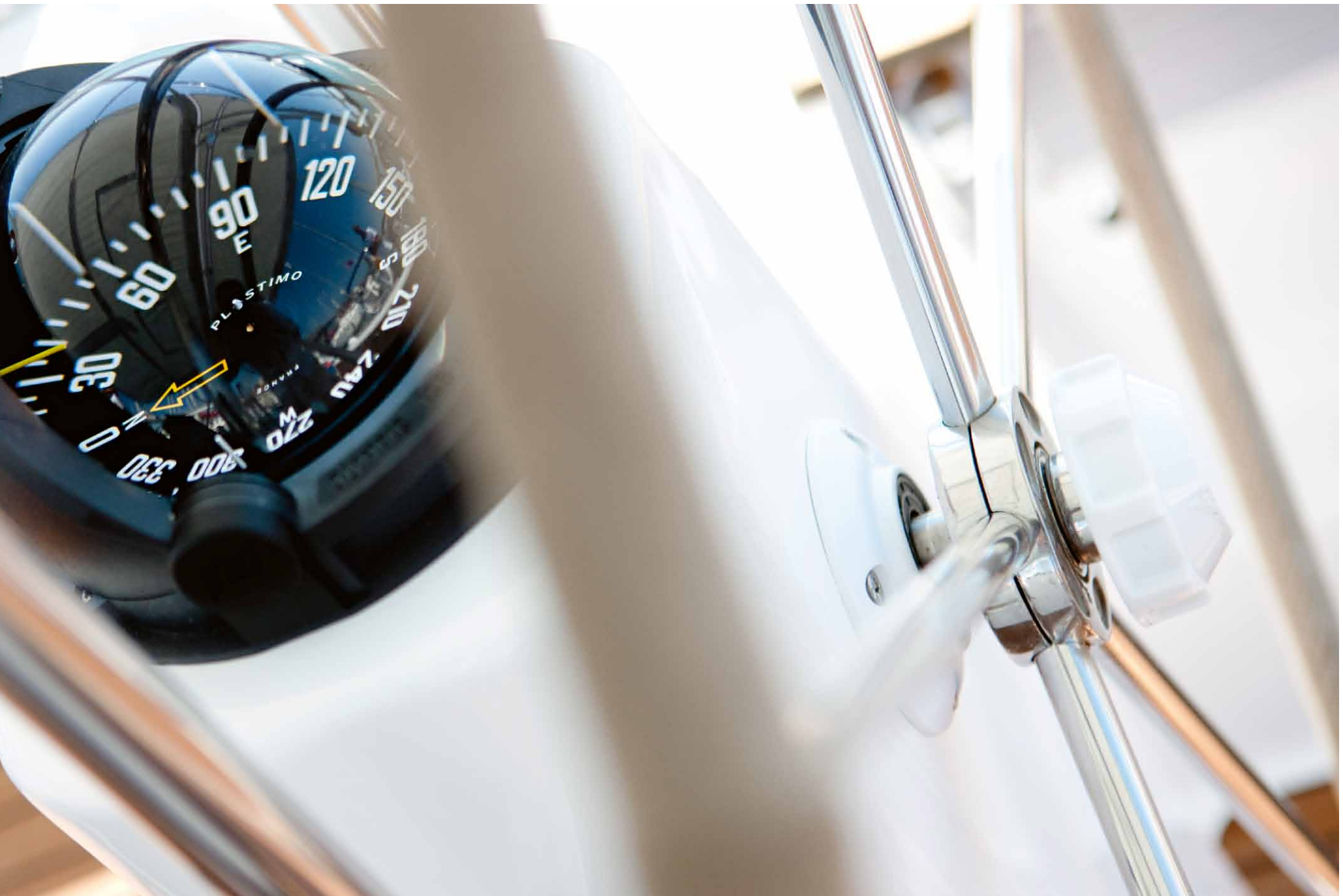

CRUISER LINE

Fun & Family

Freiheit, Luxus und eine einzigartige Segelperformance – all das erleben Sie an Bord der neuen BAVARIA CRUISER Line. Zur Wahl stehen sechs Modelle mit Längen von 32 Fuß bis 55 Fuß, die Ihnen eine Vielzahl an Aufteilungs- und Gestaltungsmöglichkeiten bieten. Jedes Modell der CRUISER Line wurde von uns in enger Kooperation mit Farr Yacht Design als Naval Architect entwickelt. Das Ergebnis ist eine moderne Yachtlinie, die Qualität, Sicherheit, Komfort und perfektes Handling mit eigenständigem Design und herausragenden Segeleigenschaften vereint.

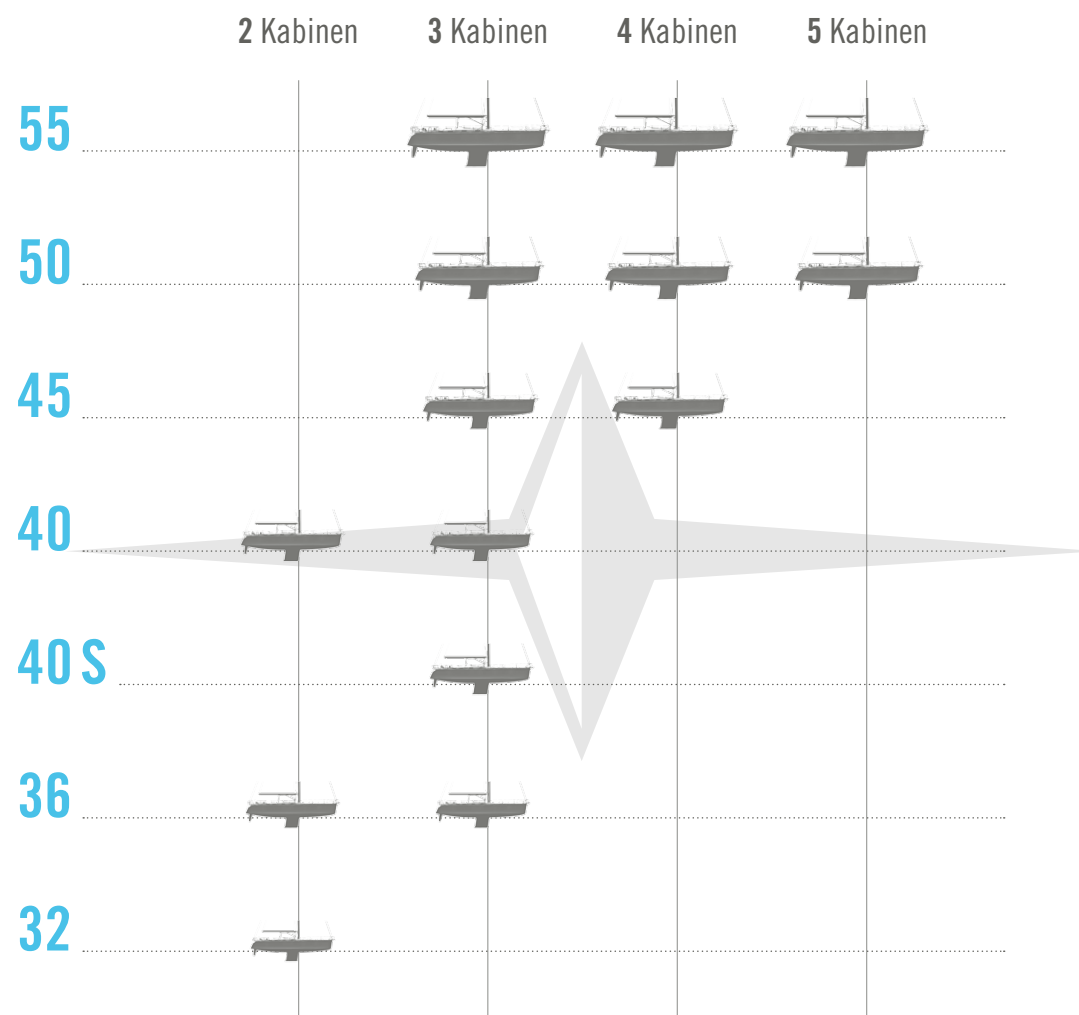

55



CRUISER 55

Im großen Stil

Als Flaggschiff der CRUISER Line verkörpert die CRUISER 55 das moderne Leben auf dem Wasser. Das Platzangebot unter Deck ist beeindruckend. In der geräumigen Dingi-Garage lässt sich ein Schlauchboot mit angehängtem Außenborder bei allen Wetterbedingungen schnell und sicher verstauen. Zudem überrascht die CRUISER 55 mit einem für ihre Größe unkomplizierten Handling.



55 | Viel Raum zum Wohlfühlen



Im Innenraum setzt sich die klare Linienführung der CRUISER 55 fort. Dank der großzügigen Raumaufteilung können Sie Ihre Zeit auf See unbeschwert genießen. Die voll ausgestattete Pantry und die frei stehende Kücheninsel machen das Kochen zu einem besonderen Genuss.





3-Kabinen-Version



4-Kabinen-Version A

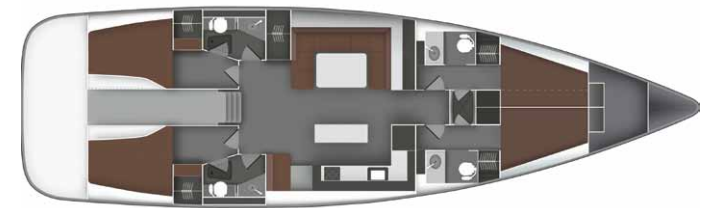

4-Kabinen-Version B

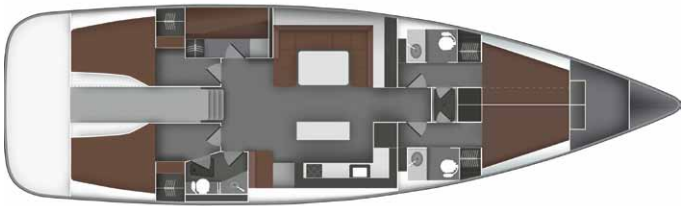

5-Kabinen-Version

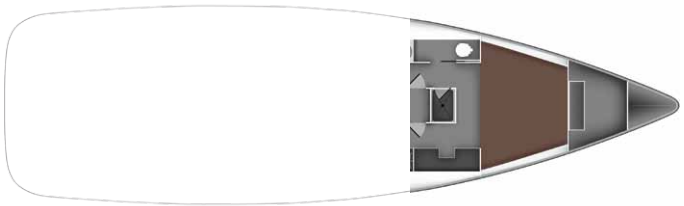

Eigner-Version nach Umbau der Charter-Version



55 | Technische Daten



Großsegel	77 m ²
Vorsegel	68 m ²
Gennaker	198 m ²
I	19,90 m
J	6,51 m
P	19,25 m
E	6,76 m

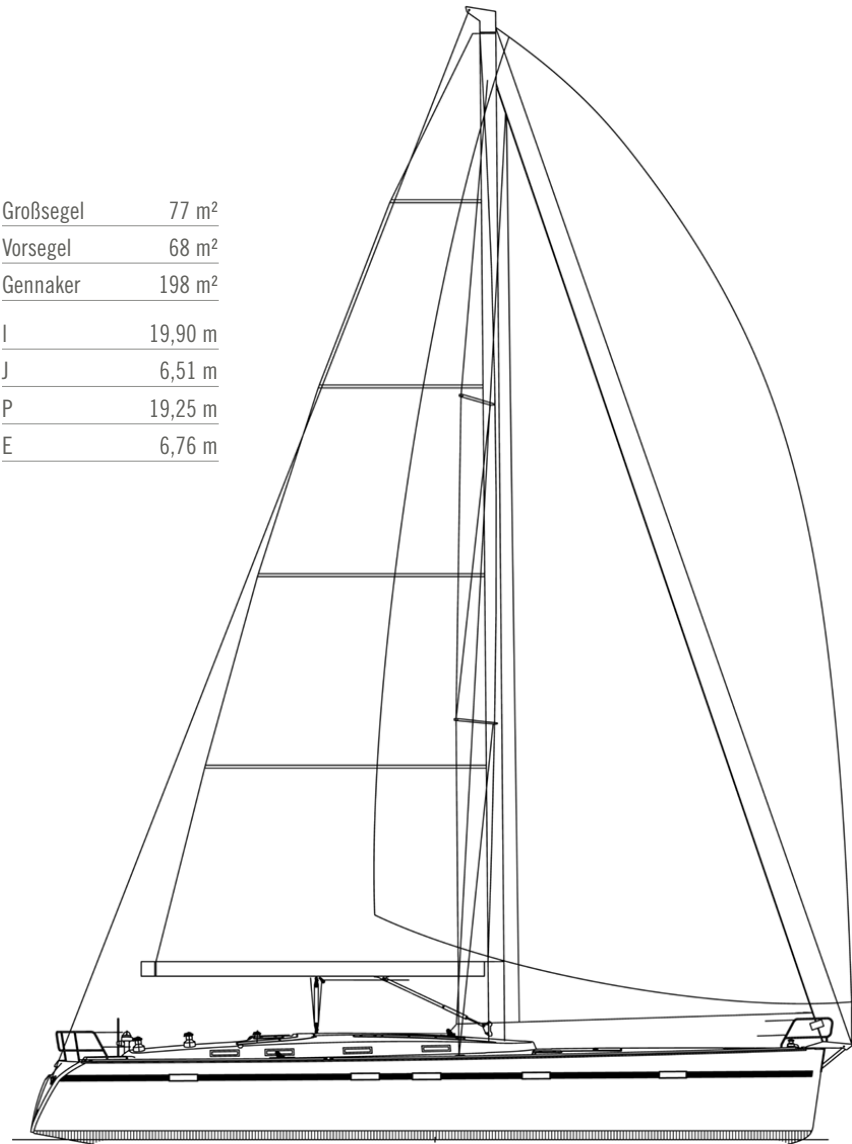

Segelplan



Deckslayout

Gesamtlänge	16,75 m
Rumpflänge	16,16 m
Länge Wasserlinie	14,96 m
Gesamtbreite	4,87 m
Tiefgang Standard (Option)	2,35 m (1,90 m)
Leergewicht	17.200 kg
Motor	Yanmar 4JH4-HTE
Motorleistung	81 kW (110 PS)
Kraftstofftank	300 l

Wassertank	700 l
Kabinen	3/4/5
Kojen	6/8/10
Stehhöhe im Salon	2,06 m
Großsegel und Rollfock Standard	145 m ²
Masthöhe über Wasserlinie	23,25 m
Personen	16
CE-Kategorie	A

Alle Daten vorläufig und ohne Gewähr.



50



CRUISER 50



Auf See zu Hause

Raum, Licht und Luft – die CRUISER 50 bietet Platz für bis zu zehn Personen. Die Eignerkabine im Vorschiff lässt keine Wünsche offen. Klassische und moderne Elemente prägen das Design und verleihen der CRUISER 50 eine ganz eigene Note. Eine Vielzahl moderner Detaillösungen sorgt dafür, dass das Leben an Bord noch komfortabler wird.

50 | Freie Wahl

Beim Kabinenaufbau bietet die CRUISER 50 eine ganze Reihe von Optionen. Zur Wahl stehen eine 5-, eine 4- und eine 3-Kabinen-Version mit je drei Toilettenräumen und einer separaten Dusche. Die 4-Kabinen-Version ist auch mit vier Toilettenräumen und separater Dusche erhältlich.



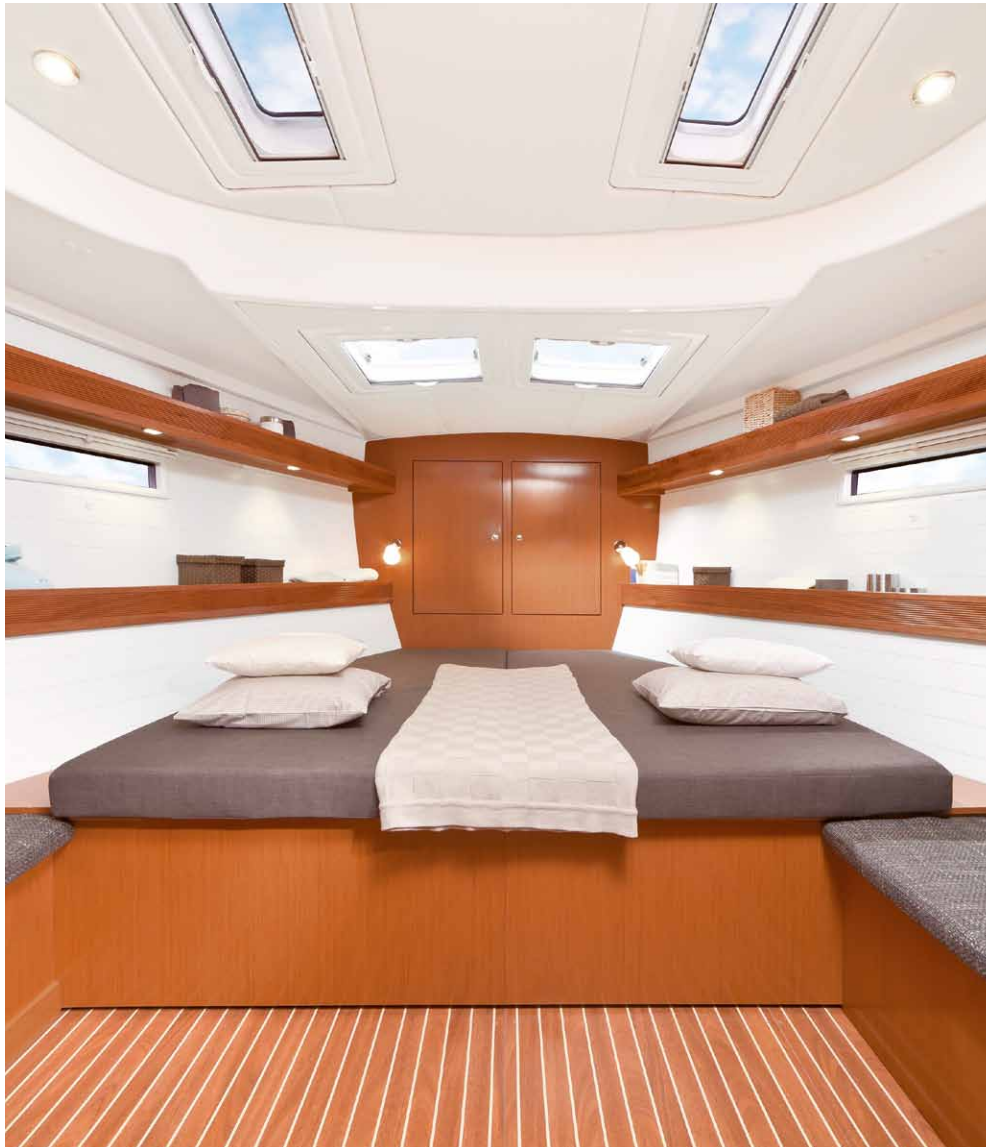

3-Kabinen-Version



4-Kabinen-Version A



4-Kabinen-Version B



5-Kabinen-Version



50 | Technische Daten



Großsegel	67 m ²
Vorsegel	60 m ²
Gennaker	186 m ²
I	19,50 m
J	6,10 m
P	18,52 m
E	6,17 m

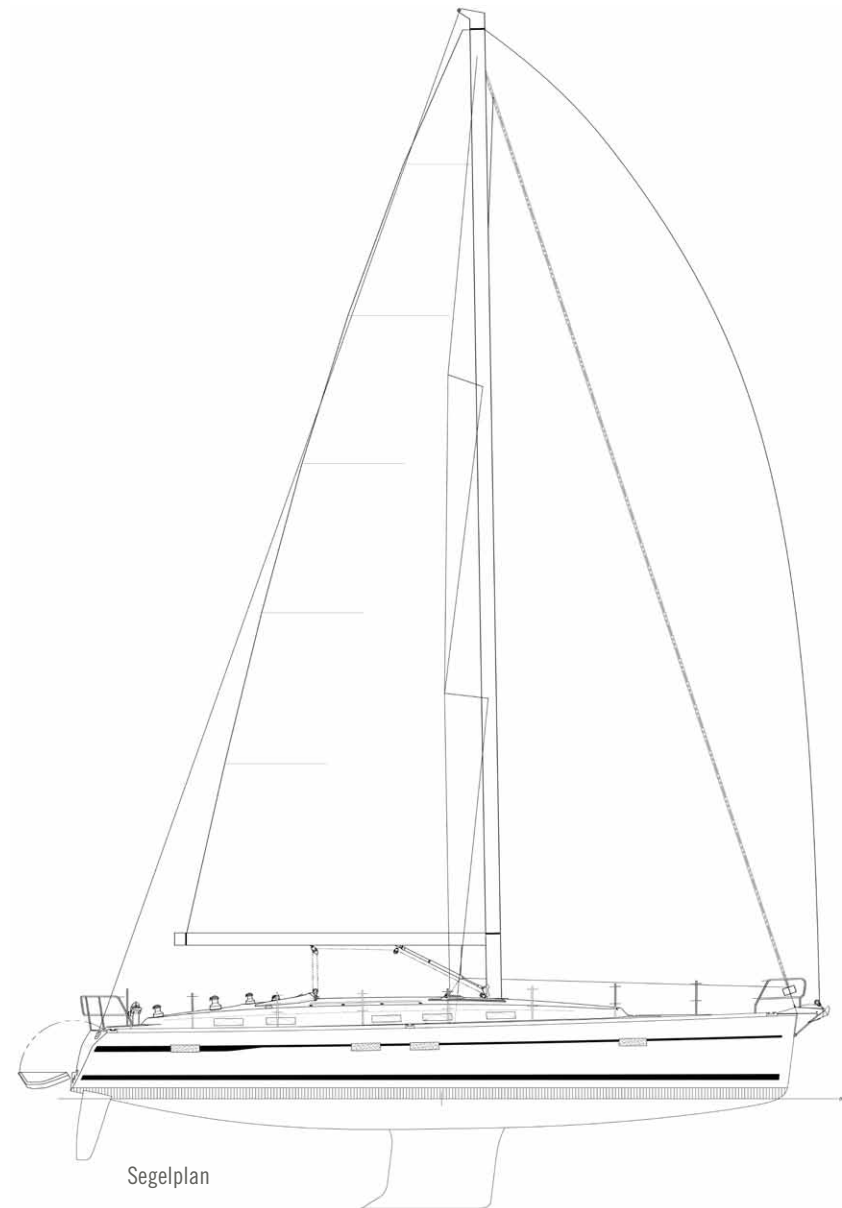



Deckslayout

Gesamtlänge	15,57 m
Rumpflänge	14,99 m
Länge Wasserlinie	13,86 m
Gesamtbreite	4,67 m
Tiefgang Standard (Option)	2,25 m (1,85 m)
Leergewicht	14.100 kg
Motor	Volvo Penta D2-75
Motorleistung	55 kW (75 PS)
Kraftstofftank	300 l

Wassertank	560 l
Kabinen	3/4/5
Kojen	6/8/10
Stehhöhe im Salon	2,11 m
Großsegel und Rollfock Standard	131 m ²
Masthöhe über Wasserlinie	22,35 m
Personen	12/16
CE-Kategorie	A/B

Alle Daten vorläufig und ohne Gewähr.



45



CRUISER 45

Ausgereift bis ins Detail

Der beeindruckende Rumpf und ihr markantes Design machen die CRUISER 45 zu einer Yacht modernster Prägung. Stauraum und innovative Detaillösungen gibt es zur Genüge. Wie bei der CRUISER 55 und der CRUISER 50 kann auch die Vorschiffskabine der CRUISER 45 nach einem Chartereinsatz zu einer komfortablen Eignerkabine umgestaltet werden.



45 | Komfort nach Maß



Auch unter Deck der CRUISER 45 findet sich innovatives Design. Die Layouts sind ganz auf Komfort und Funktionalität ausgelegt. Zahlreiche Luken und Fenster schaffen ein helles, freundliches Ambiente. Und sorgen in heißen Regionen für eine optimale Belüftung.





3-Kabinen-Version



4-Kabinen-Version

45 | Technische Daten



Großsegel	56 m ²
Vorsegel	51 m ²
Gennaker	150 m ²
I	17,91 m
J	5,53 m
P	17,19 m
E	5,55 m

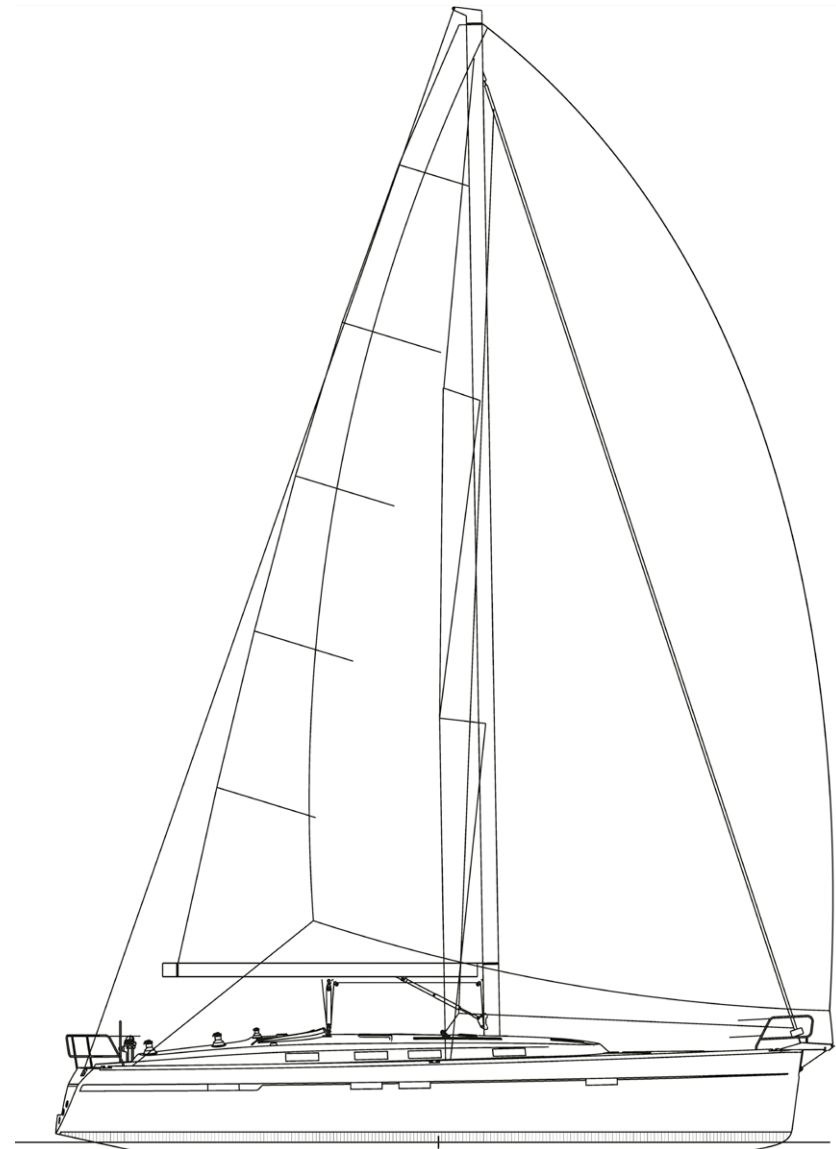

Segelplan



Deckslayout

Gesamtlänge	14,27 m
Rumpflänge	13,60 m
Länge Wasserlinie	12,74 m
Gesamtbreite	4,35 m
Tiefgang Standard (Option)	2,10 m (1,73 m)
Leergewicht	12.600 kg
Motor	Volvo Penta D2-55
Motorleistung	41 kW (56 PS)
Kraftstofftank	210 l

Wassertank	360 l
Kabinen	3/4
Kojen	6/8
Stehhöhe im Salon	2,06 m
Großsegel und Rollfock Standard	107 m ²
Masthöhe über Wasserlinie	20,75 m
Personen	10
CE-Kategorie	A

Alle Daten vorläufig und ohne Gewähr.



40



CRUISER 40



Herrliche Aussichten

An Bord der CRUISER 40 herrscht eine warme Atmosphäre. Zahlreiche Rumpf- und Decksaufbaufenster sowie bündig in das Deck integrierte Luken lassen das Interieur in einem angenehmen Licht erstrahlen. Abends sorgt die Deckenbeleuchtung für Behaglichkeit. Auch das überzeugende Platzangebot trägt zu einem einzigartigen Wohnkomfort bei.

40 | Entspannung für die ganze Familie



Durchdachte Detaillösungen und ein überdurchschnittliches Raumangebot sind kennzeichnend für die CRUISER 40. Darüber hinaus besticht ihr Interieur mit viel Holz, ergonomischen Formen und – dort wo es sinnvoll ist – mit pflegeleichten Oberflächen.





2-Kabinen-Version

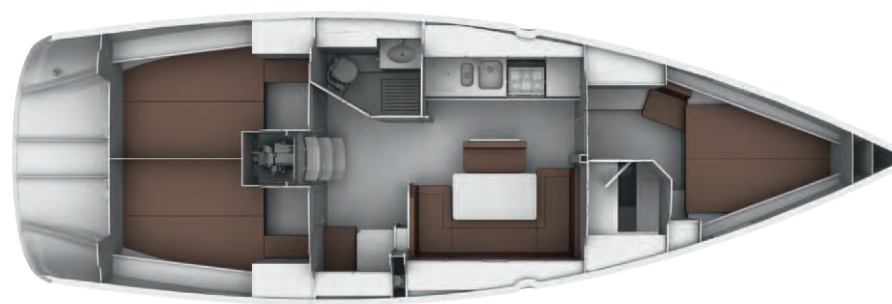

3-Kabinen-Version

40 | Technische Daten



Großsegel	48 m ²
Vorsegel	34 m ²
Gennaker	102 m ²
I	15,83 m
J	4,20 m
P	15,36 m
E	5,27 m

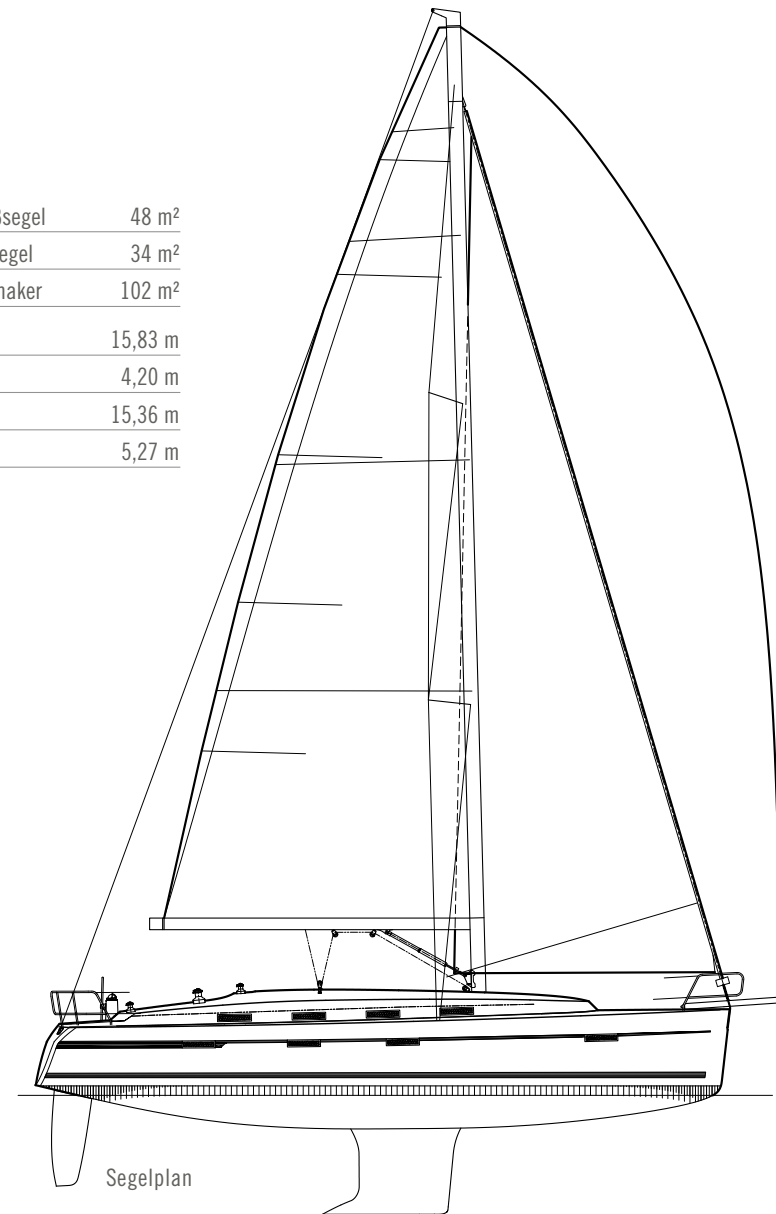

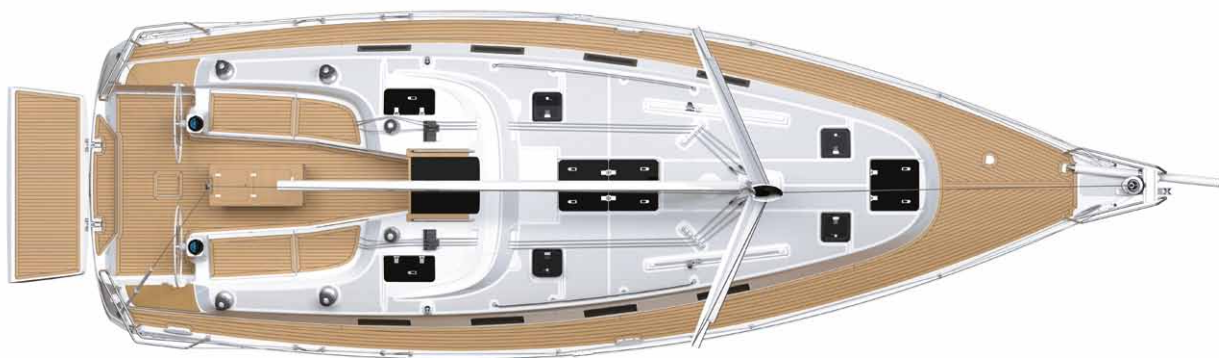

Deckslayout

Gesamtlänge	12,35 m
Rumpflänge	11,99 m
Länge Wasserlinie	10,75 m
Gesamtbreite	3,96 m
Tiefgang Standard (Option)	2,05 m (1,65 m)
Leergewicht	8.680 kg
Motor	Volvo Penta D1-30
Motorleistung	21 kW (29 PS)
Kraftstofftank	210 l

Wassertank	210 l
Kabinen	2/3
Kojen	4/6
Stehhöhe im Salon	1,97 m
Großsegel und Rollfock Standard	82 m ²
Masthöhe über Wasserlinie	18,68 m
Personen	8/14
CE-Kategorie	A/B

Alle Daten vorläufig und ohne Gewähr.



40

42

YACHT-POOL

Sporty Rosy

WORLD



CRUISER **S**⁴⁰

Segeln wie die Profis

In enger Kooperation mit Farr Yacht Design haben wir die CRUISER 40 für den professionellen Regatta-einsatz ausgerüstet. Das Ergebnis ist die CRUISER 40 S – eine wendige Segelyacht, die Komfort und echte Racer-Gene vereint. Ihre Ausstattung: tieferer Kiel, ein größerer Segelplan mit Performance-Mast und -Baum, Performance-Beschläge, Carbon-Spibaum, Composit-Steueräder, Jumbo-Anzeigen am Mast und viele weitere Extras, die für sportlich ambitionierte Segler unverzichtbar sind.



Die CRUISER 40 S ist die offizielle Yacht des Match Race Germany. Bei diesem Klassiker kämpfen die besten Match Racer der Welt um den Großen Preis von Deutschland und sammeln wertvolle Punkte für die World Match Racing Tour.



40 S | Technische Daten



Gesamtlänge	12,35 m
Rumpflänge	11,99 m
Länge Wasserlinie	10,75 m
Gesamtbreite	3,96 m
Tiefgang Standard	2,30 m
Leergewicht	8.140 kg
Motor	Volvo Penta D1-30
Motorleistung	21 kW (29 PS)
Kraftstofftank	210 l
Wassertank	210 l
Kabinen	3
Kojen	6
Stehhöhe im Salon	1,97 m
Großsegel und Rollfock Standard	95 m ²
Masthöhe über Wasserlinie	19,18 m
Personen	8/14
CE-Kategorie	A/B

Alle Daten vorläufig und ohne Gewähr.

Großsegel	56 m ²
Vorsegel	40 m ²
Gennaker	122 m ²
I	15,83 m
J	4,22 m
P	15,80 m
E	5,66 m

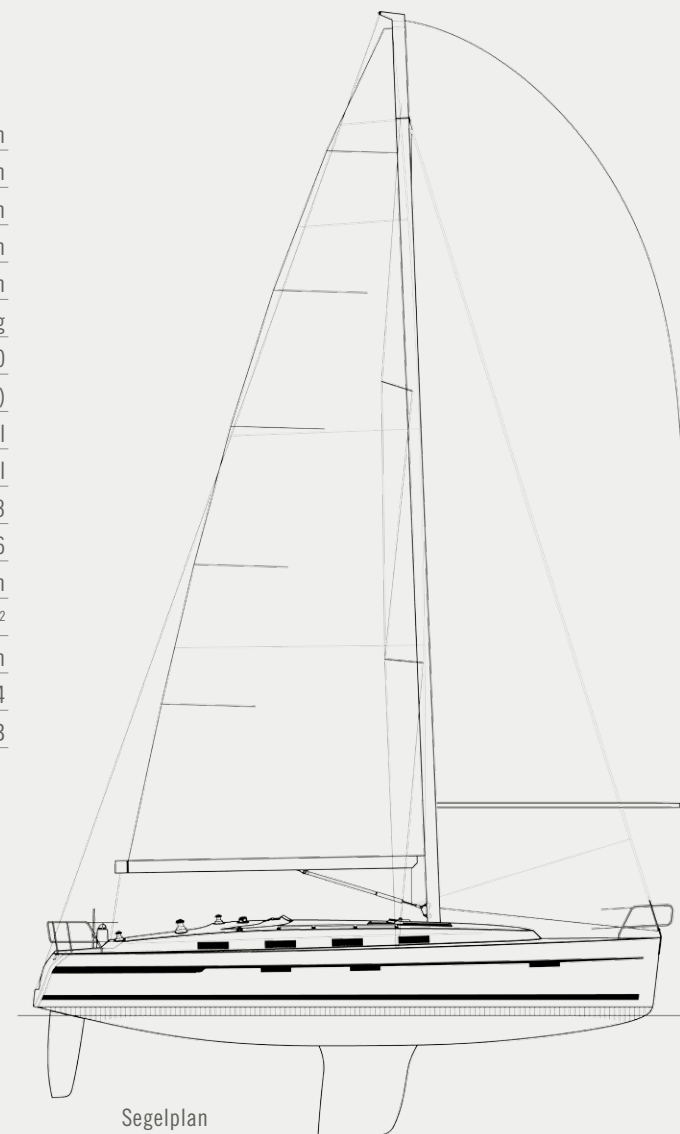

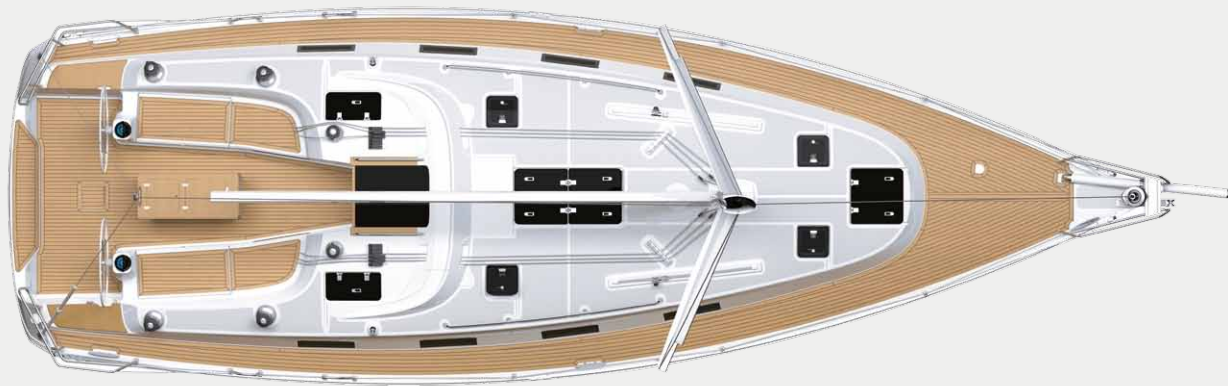

Deckslayout

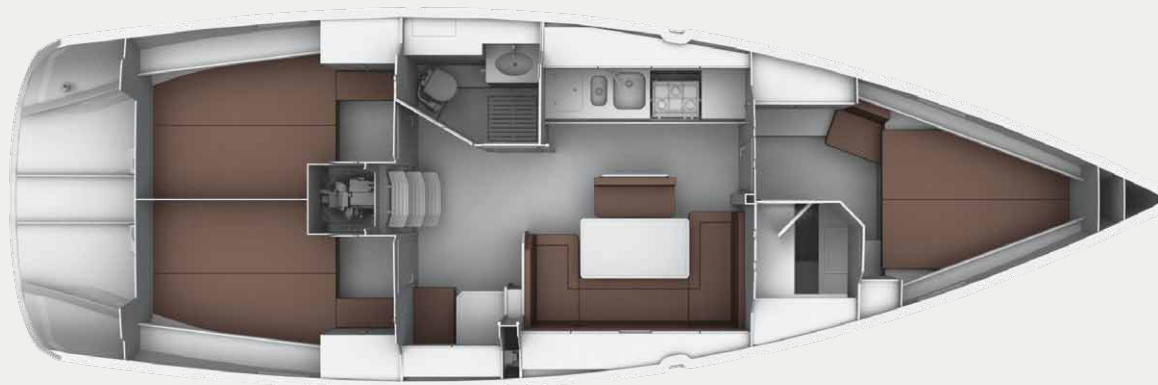

3-Kabinen-Version



36



CRUISER 36

Entspannt am Wind

Wie alle neuen BAVARIA Segelyachten verfügt auch die CRUISER 36 über hervorragende Segel-eigenschaften bei allen Wetterbedingungen. Wendewinkel um die 82° sind üblich. Der neue Segelplan und das durchdachte Deckslayout ermöglichen ein einfaches Handling mit minimalem Kraftaufwand.



36 | Traumhaftes Interieur

Die CRUISER 36 lädt ein zum Träumen. Extragroße Betten sorgen sowohl im Vorschiff als auch in der Achterkabine für einzigartigen Schlafkomfort. Das Interieur ist hochwertig: voll ausgestattete Pantry auf der Steuerbordseite, großzügige Sitzgruppe im Salon, versenkbarer Navigationstisch und eine geräumige Nasszelle an Backbord achtern.





2-Kabinen-Version



3-Kabinen-Version

36 | Technische Daten

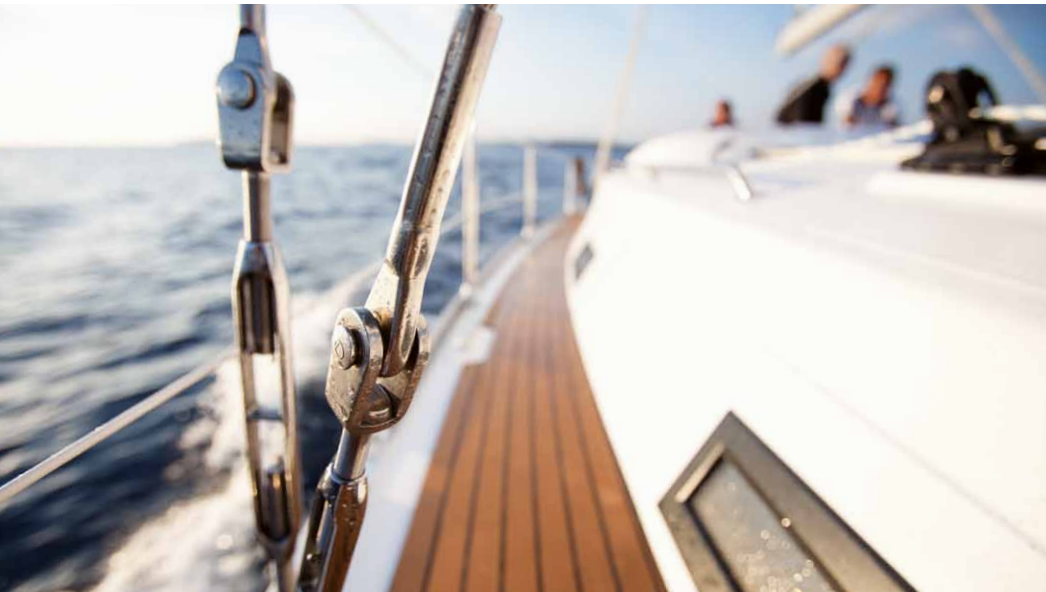

Großsegel	41 m ²
Vorsegel	27 m ²
Gennaker	82 m ²
I	14,10 m
J	3,73 m
P	13,62 m
E	5,10 m

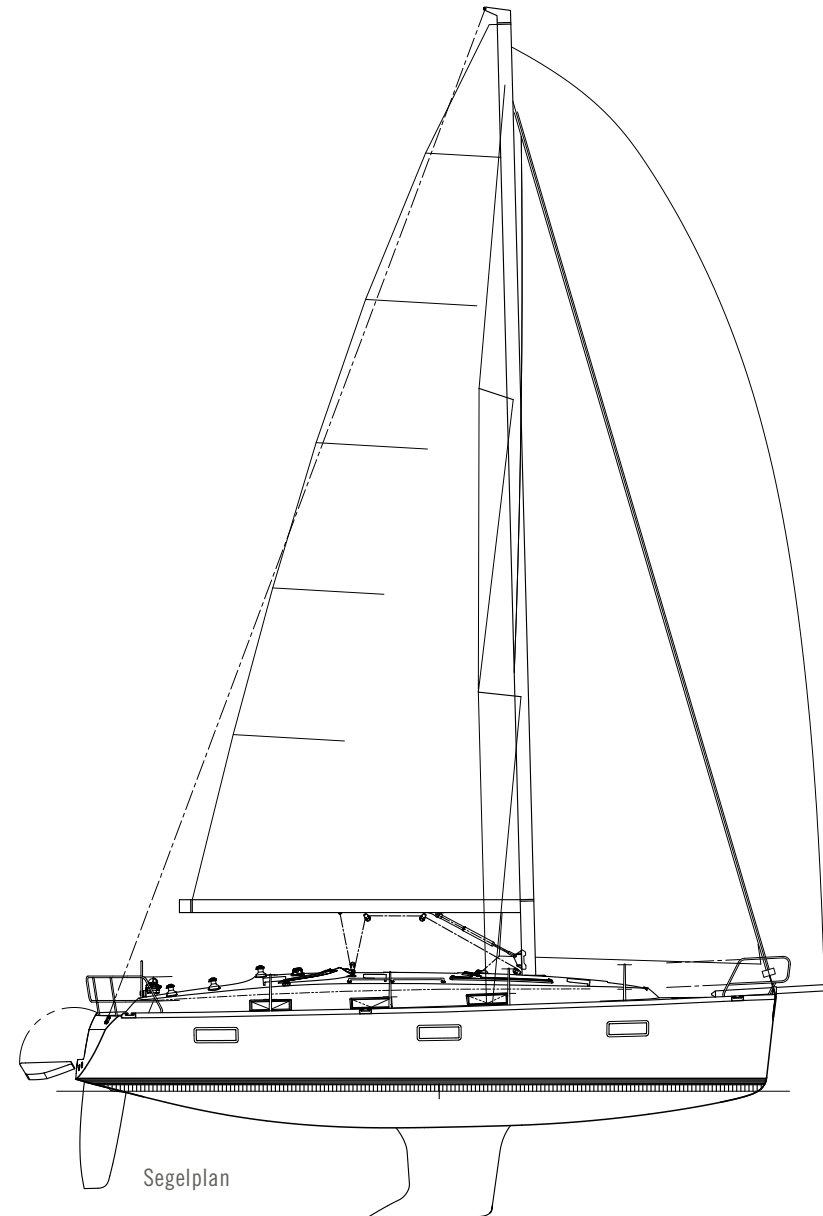



Deckslayout

Gesamtlänge	11,30 m
Rumpflänge	10,90 m
Länge Wasserlinie	9,90 m
Gesamtbreite	3,67 m
Tiefgang Standard (Option)	1,95 m (1,63 m)
Leergewicht	7.000 kg
Motor	Volvo Penta D1-20
Motorleistung	13 kW (18 PS)
Kraftstofftank	150 l

Wassertank	210 l
Kabinen	2/3
Kojen	4/6
Stehhöhe im Salon	1,90 m
Großsegel und Rollfock Standard	69 m ²
Masthöhe über Wasserlinie	16,95 m
Personen	8/12
CE-Kategorie	A/B

Alle Daten vorläufig und ohne Gewähr.



32



CRUISER 32

Keine Kompromisse

Klare Linien, hervorragende Performance und eine umfangreiche Grundausstattung – die CRUISER 32 lässt Seglerherzen höherschlagen. Auf dem Wasser meistert sie jede Herausforderung – egal ob entspannter Ausflug oder anspruchsvoller Segeltörn. Das durchdachte Design- und Raumkonzept macht den eindrucksvollen Auftritt perfekt.



32 | Funktionale Eleganz



Elegant und funktional zeigt sich der Innenraum. Zahlreiche Stauräume und eine hochwertige Verarbeitung bieten Ihnen auch bei längeren Törns den Wohnkomfort, den Sie erwarten. Und bei Bedarf nutzen Sie einfach die großzügigen Sitzflächen der Sofas als zusätzliche Kojen.



2-Kabinen-Version

32 | Technische Daten



Großsegel	29 m ²
Vorsegel	22 m ²
Gennaker	70 m ²
I	12,34 m
J	3,50 m
P	11,77 m
E	4,08 m

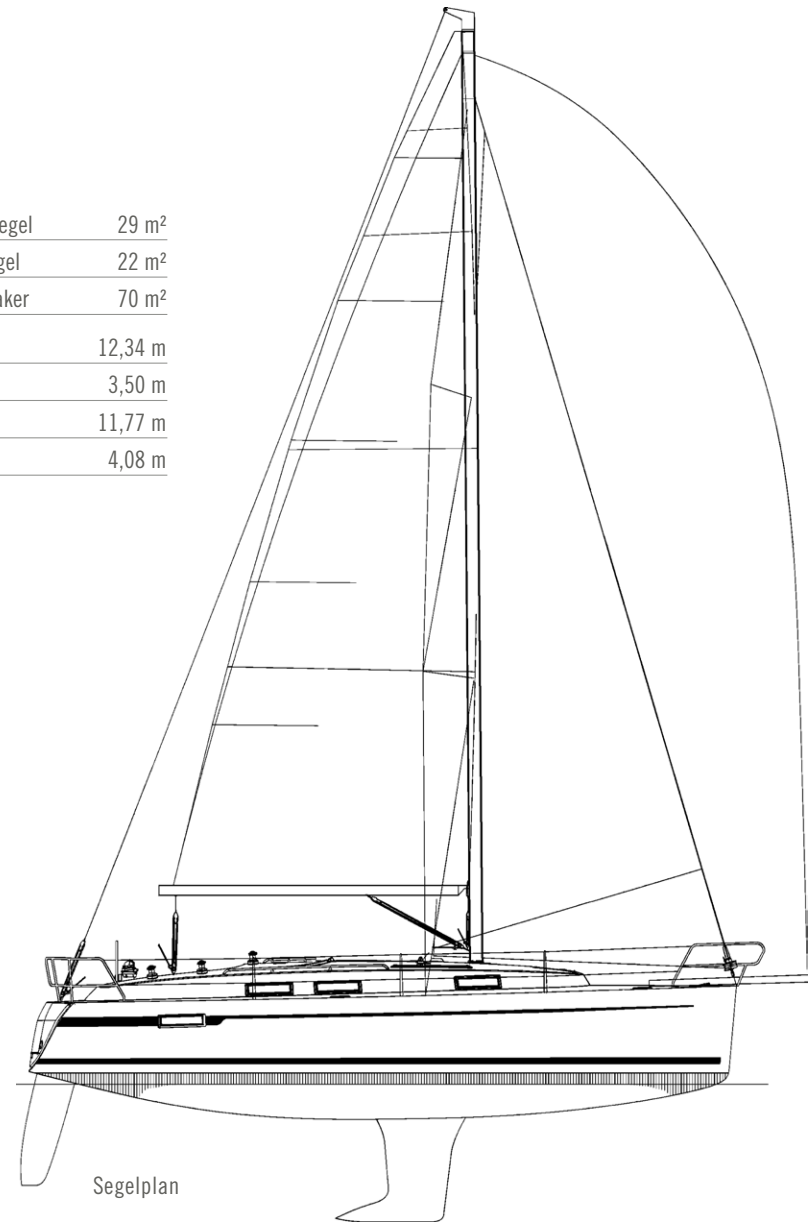

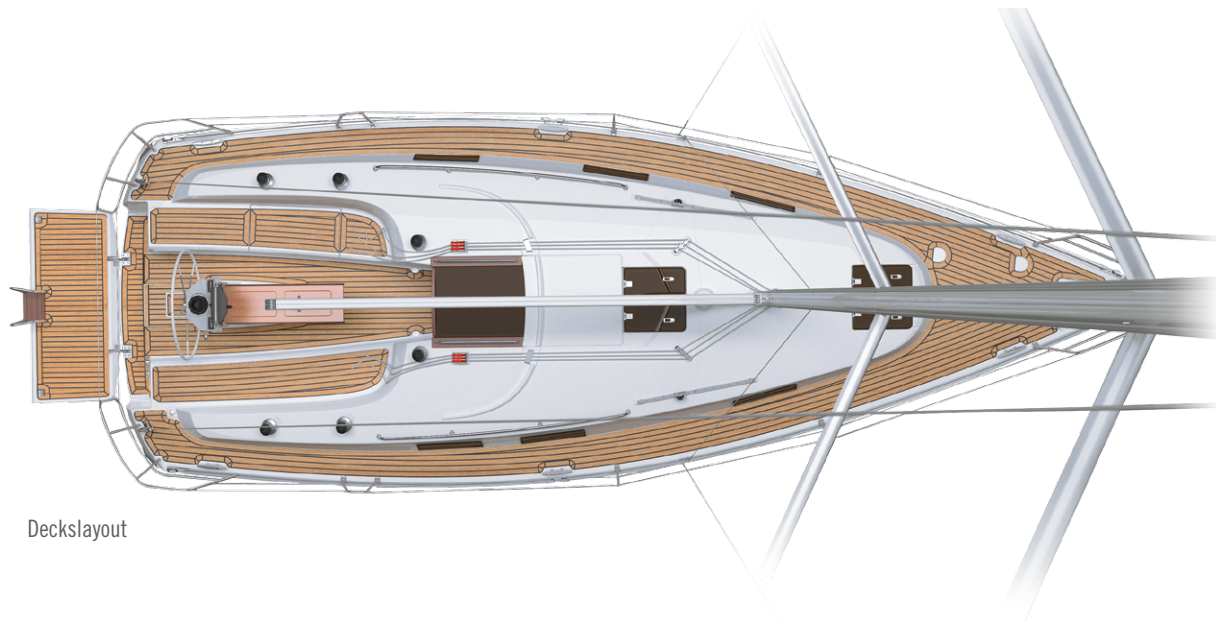

Deckslayout

Gesamtlänge	9,99 m
Rumpflänge	9,75 m
Länge Wasserlinie	8,85 m
Gesamtbreite	3,42 m
Tiefgang Standard (Option)	1,95 m (1,50 m)
Leergewicht	5.200 kg
Motor	Volvo Penta D1-20
Motorleistung	13 kW (18 PS)
Kraftstofftank	150 l

Wassertank	150 l
Kabinen	2
Kojen	4
Stehhöhe im Salon	1,84 m
Großsegel und Rollfock Standard	51 m ²
Masthöhe über Wasserlinie	14,80 m
Personen	6/10
CE-Kategorie	A/B

Alle Daten vorläufig und ohne Gewähr.



32



FEATURES

Erstklassig ausgestattet

Die Klasse großer Segelyachten zeigt sich oftmals im Detail. Hier kann die CRUISER Line mit überzeugenden Lösungen punkten. Highlight ist die Badeplattform, die in geschlossenem Zustand dem Steuermann und der Crew einen bequemen Sitz bietet.



Die **Doppelradsteuerung** (CR 55, 50, 45 und 40): viel Schutz durch hohe **Sprayhoods*** und **Voll-Biminis*** gegen Wind und Wetter



Badeplattform in der Breite des Spiegels



Große **Backskisten**, passend für die jeweilige Größe der Rettungsinsel



Alle **Fallen** und **Strecker** werden sauber ins Cockpit geführt (Bild CR 40) – für die einfache und zentrale Bedienung



Die **Genuaschienen** auf dem Decksaufbau sorgen sowohl für ein aufgeräumtes Seitendeck als auch für hervorragende Am-Wind-Eigenschaften

*Option

Features



Ergonomisch platzierte **Fallen** und **Schotwinschen**



Roll-Groß- und Vorsegel ermöglichen ein sicheres und leichtes Handling bei allen Schiffsgrößen



Modernes **9/10-Rigg** mit breiten Salingen und außen liegenden Wantenpüttingen ermöglichen hervorragende Am-Wind-Eigenschaften, optimale Kräfteinleitung in die Rumpfstruktur und ein breites Laufdeck



Flush, bündig eingelassene Luken im Deck



Doppelte Ruderblätter (CR 55, 50 und 45)



Dingi-Garage (CR 55)

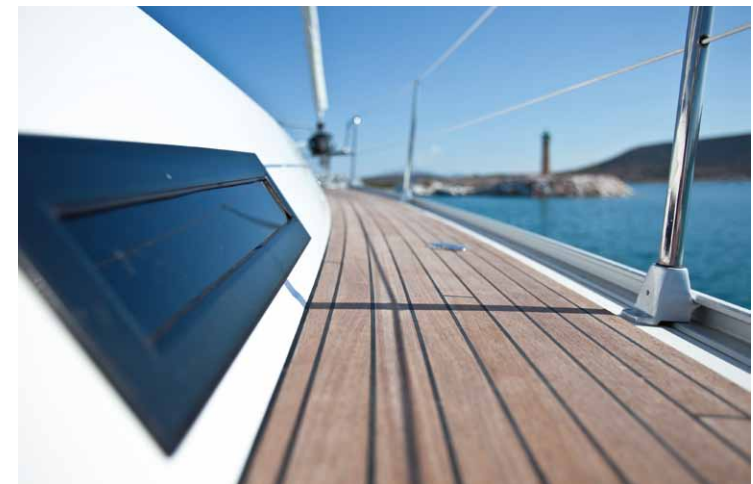

Decksaufbau-Design: Durch den abgeschrägten Decksaufbau fällt mehr Tageslicht in das Innere des Schiffes, gleichzeitig versteift er die Deckskonstruktion, **FSC-zertifiziertes Holz** auf den Laufdecks*



Ausfahrbarer und abnehmbarer Gennakerbaum*



BAVARIA Doppel-Großschotsystem für ein genaues Trimmen ohne Traveller und sicheres Halsen



Im Cockpit-Tisch versenkbarer GPS Plotter*



Perfekter Stand für den Steuermann dank ausklappbarer Fußstützen (CR 55, 50 und 45)

*Option



INTERIEUR



Innere Werte

Die CRUISER Line besticht durch ihr fortschrittliches Design und ihr durchdachtes Konzept – auch unter Deck. Drei Furniere und sechs Bodenbeläge sind verfügbar, mit denen Sie das Interieur auf Ihre persönlichen Vorlieben abstimmen können.

Auch bei der Polsterung sind der individuellen Entfaltung keine Grenzen gesetzt. Verwirklichen Sie Ihre eigene Vorstellung von Wohnkomfort auf See – und wählen Sie aus insgesamt elf Polsterbezügen die Version, die am besten zu Ihnen passt.

Informationen zu den verfügbaren Kombinationsmöglichkeiten erhalten Sie bei Ihrem BAVARIA Händler.

Furnier (Standard)



Mahagoni

Furnier (Option)



Eiche



Walnuss

Bodenbelag



Eiche



Eiche natur



Sapelli



Ocean Line



Nuss natur



Nuss

Stoff (Standard)



Melange Sand



Melange Navy

Stoff (Option)



Melange Anthrazit



Melange Stone



Melange Mint



Melange Mocca



Melange Sturdy



Melange Rosé

Kunstleder (Option)



Coffee



Cognac



Champagner

EXTERIEUR



Perfekter Auftritt

Natürlich braucht Ihre BAVARIA Segelyacht einen unverwechselbaren Look. Stellen Sie sich aus zwei verschiedenen Bodenbelägen, zwei Polstervarianten und sechs Farben für die Außenverdecke Ihre persönliche Kombination zusammen.



Bodenbelag



Iroko oder DURA-DECK

Rumpffarbe



Weiß



Grau

Sunbrella (Option)

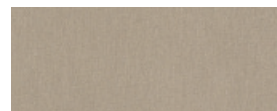

Dove

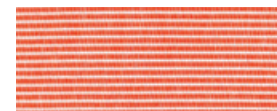

Melon

Außenverdecke

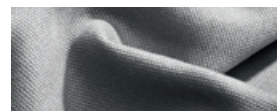

Stone



Fox



Navy



Sand



Black

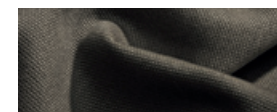

Dove

Partner

Sowohl an die Qualität unserer Yachten als auch an unsere Produktion stellen wir höchste Anforderungen. Genau diese Anforderungen müssen auch Ausstattung und Zubehör erfüllen. Wir arbeiten daher ausschließlich mit renommierten Partnern zusammen, die alle Marktführer in ihrem jeweiligen Bereich sind.





BAVARIA Yachtbau GmbH · Bavariastraße 1 · D-97232 Giebelstadt · Tel. +49 9334 942-0 · Fax +49 9334 942-1160
www.bavaria-yachtbau.com · info@bavaria-yachtbau.com

Die abgebildeten Yachten sind teilweise mit aufpreispflichtigen Extras ausgestattet. Angaben über die Beschaffenheit basieren auf Konstruktionszeichnungen und können von der tatsächlichen Ausführung abweichen. Dieser Katalog ist kein Vertragsbestandteil. Alle Beschreibungen, Darstellungen etc. dienen lediglich der Veranschaulichung.

